

DIGITUS® Postazione di lavoro (monitor, tastiera, mouse) Montaggio a parete

DA-90451

EAN 4016032486398



Postazione di lavoro (monitor, tastiera) montaggio a parete 32 pollici, 8 kg, VESA 75x75/100x100, colore bianco/nero

La Workstation DIGITUS® vi offre la possibilità di allestire la vostra postazione di lavoro in modo flessibile tramite montaggio a parete. Il supporto per monitor supporta monitor fino a 32" (VESA 75x75, 100x100) con un peso max. di 8 kg. Il ripiano per tastiera e mouse ha una portata di max. 8 kg. Entrambi i bracci si possono regolare in altezza in modo personalizzato sulla base del supporto che viene montato alla parete.

Supporto universale per il montaggio di monitor e tastiera/mouse a parete con regolazione flessibile dell'altezza

- Braccio per monitor (molla a gas) - inclinazione di 45°, orientabile di 180°, alloggiamenti VESA ruotabili di 360°
- Braccio per monitor adatto a monitor fino a 32" e peso max. 8 kg (VESA 75x75, 100x100)
- Supporto tastiera e mouse (doppio braccio articolato) - Dimensioni: Largh. 60 x Prof. 17,8 cm e manico nella parte anteriore

- Doppio braccio articolato con una portata massima di 8 kg - orientabile fino a 180°
- Regolazione personalizzata dell'altezza dei due bracci sul supporto (altezza 73 cm)
- Gestione cavi integrata
- Facile montaggio a parete con tre collegamenti a vite
- Design in alluminio/acciaio di qualità
- Dimensioni:
- Altezza 73 cm
- Profondità: 25-67 cm
- Peso: 4,05 kg
- Colore: Bianco/nero

Package contents

- 1 postazione di lavoro - montaggio a parete
- 1 materiale di montaggio
- 1 QIG

Logistics						
	Number (pcs)	Weight (kg)	Depth (cm)	Width (cm)	Height (cm)	cm ³
Packaging Unit Carton	2	10.28	26.00	78.50	25.00	51,025.00
Packaging Unit Inside	1	5.14	23.50	77.00	11.00	19,904.50
Packaging Unit Single	1	5.14	23.50	77.00	11.00	19,904.50
Net single without Packaging	1	4.05	67.00	60.00	73.00	0.00

More images:

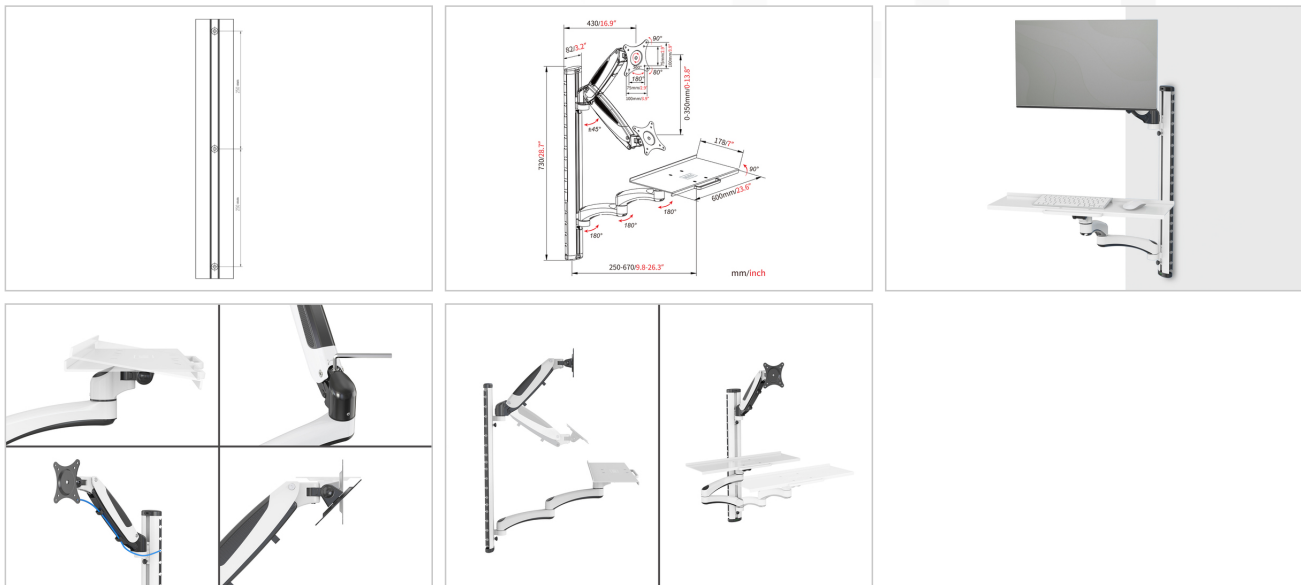

Safety notes

- Prima di iniziare il montaggio e l'installazione, leggere attentamente il manuale. Per qualsiasi domanda sulle istruzioni o sulle avvertenze, rivolgersi al rivenditore locale.
- ATTENZIONE: l'uso di prodotti che superano il peso consentito può causare danni o possibili lesioni.
- Le staffe devono essere montate secondo le istruzioni di installazione. Un'installazione errata può causare danni o lesioni.
- Utilizzare dispositivi di sicurezza e strumenti adeguati. Il prodotto deve essere installato solo da specialisti.
- Le superfici portanti devono essere in grado di sopportare in modo sicuro l'intero peso degli apparecchi e di tutti i componenti aggiuntivi.
- Utilizzare esclusivamente le viti di installazione in dotazione e NON SERRARE TROPPO LE VITE.
- Questo prodotto contiene parti di piccole dimensioni che possono causare il rischio di soffocamento se ingerite. Tenere queste parti lontano dalla portata dei bambini.
- Utilizzare il prodotto solo in ambienti chiusi. L'uso del prodotto all'aperto può provocare lesioni e danni.
- IMPORTANTE: prima dell'installazione, confrontare tutti i componenti ricevuti con l'elenco dei componenti. Se i componenti sono danneggiati o mancanti, rivolgersi al rivenditore locale per ottenere i pezzi di ricambio.

EU responsible person

EU based economic operator ensuring the product complies with the required regulations.

ASSMANN Electronic GmbH
 Auf dem Schüffel 3
 Lüdenscheid, Germany
<https://www.assmann.com>
info@assmann.com